

EL. VYHŘÍVÁNÍ SEDADEL PRO 2 SEDADLA PRO ŠKODU FABII III

1. POPIS

El. vyhřívání sedadel **HTS – FBA III orig** slouží pro dodatečnou montáž do vozidel **Škoda Fabia 3**. Jeho přínosem je vyhřátí sedadel v chladném počasí, kdy je vozidlo i sedadla studená. K vyhřátí sedadla dojde při 2. stupni během 1 až 2 minut. Uživatel může podle svých potřeb ponechat 2. výkonnější stupeň nebo přepnout na slabší výkonový stupeň 1, případně po zahřátí vozidla el. vyhřívání vypnout.

Tato verze vyhřívání obsahuje jednak sadu vhodných podušek pro zabudování pod čalounění, výraznou výhodou je použití orig. řídicí jednotky a originál ovládací lišty s tlačítky – sada se chová shodně jako vyhřívání z výroby.

Ovládací lišta není součástí sady, je třeba vytypovat správnou náhradu pro výměnu za lištu bez tlačítek vyhřívání.

El. vyhřívání se zapojuje na napětí, které je závislé na zapnutí klíčku zapalování, obsahuje vlastní pojistky pro každé sedadlo proti proudovému přetížení a opěrky zad obsahují teplotní pojistky proti případnému přehřátí. Tato opatření zajišťují bezpečný provoz el. vyhřívání.

2. TECHNICKÉ PARAMETRY

napájecí napětí jmenovité	12 V ss
napájecí napětí provozní	9 až 15 V ss
napájecí proud klidový	0 A
pojistka na kabeláži	10A
napájecí proud/výkon při funkci – platí pro 1 sedadlo:	
1. stupeň:	cca 1A / 12W
2. stupeň:	cca 3A / 36W
pracovní prostředí	-30 až +55°C

Výrobek má udělenou homologaci **E8 č. 10R-03 08178**.

3. MONTÁŽ

- demontujte přední sedadla a vyjměte z vozidla, zvláště pozornost věnujte airbagům v sedadlech. Před jejich odpojením je třeba mít vypnutý klíček a nezapínat jej do doby zapojení zpátky
- vhodným způsobem demontujte čalounění ze sedadla (tento návod nepopisuje postup) a určete si vhodné umístění pro nalepení podušek sedáku a opěrky (poz. 1,2). Podušku orientujte vzhledem k příčné výtzuze a vyberte řadu 3 otvorů v podušce, kterou proříznete tak, aby bylo možné přes otvory připevnit výtzuhy čalounění k rámu sedadla. Po odměření podušky nalepte pomocí samolepek na okrajích, přiložené další samolepicí pásky (poz. 15) můžete využít např. poblíž otvoru pro výtzuhy
- vývody jednotlivých podušek protáhněte buď mezerou mezi sedákem a opěrkou vzadu pod sedadlo nebo případně propíchněte otvor přes pěnovou výplň sedadla (např. je-li v části sedadla senzor zatížení pro airbagy). Ve spodní části sedadla zvolte vhodné místo, kde se budou fixovat konektory. Odměřte a odstříhnete vhodnou délku ochranného úpletu (poz.8) a provlečte přes ni společně vývody z opěrky i sedáku, odviňte krycí pásky a osadte do konektorů (poz. 9) podle schématu,
- osadte nazpět čalounění sedadla
- pro ovládání vyhřívání slouží originál tlačítková lišta do středového panelu, kterou je potřeba nahradit verzí, která obsahuje tlačítka pro vyhřívání (na krajích lišty)

- původní lištu vyjměte tak, že demontujete okrasnou lištu i autorádio, pak pomocí např. ohnutého nástroje tahejte lištu zezadu (ne zpředu) směrem do vozu, postupně levou a pravou část. Přes otvory k jednotlivým tlačítkům nové lišty vyvedte příslušné části původní a nové kabeláže. Do původního červeného konektoru přijdou doplnit samostatné vývody s piny. Celý blok zacvakněte až po vyzkoušení funkce vyhřívání.
- zvolte vhodné místo pro umístění řídicí jednotky v prostoru pod palubovkou. Pozor jednotka není určena do motorového prostoru
- nainstalujte skrytě přívodní kabeláže od sedadel (poz. 4) a od přepínače (poz. 5) k řídicí jednotce buď vedením středovým tunelem, příp. pod prahy. Kabeláž propojte dle schématu.
- zapojte napájecí kabeláž k instalaci vozidla – zemnicí hnědý vodič zapojte na originální kostřicí bod vozidla tak, aby bylo dosaženo kvalitní propojení (např. na kostřicí bod na pravém A sloupku). Napájecí červené vodiče do pojistkové skříně – pro jejich napojení jsou určeny pojistky SC36 (levá větev), Sc55 (pravá větev) a SC26 (pro jištění ŘJ), které jsou napojeny na typ napětí „75“ (napětí je po zapnutí klíčku, mimo dobu startování). Díky tomu po vypnutí klíčku dojde k odpojení vyhřívání
- ověřte před zakrytím správnou funkci el. vyhřívání. po ověření správné funkce dokončete montáž, kabeláž fixujte dodanými vázacími pásky a ověřte, zda nemůže pod sedadlem dojít k narušení přívodu

4. FUNKCE A OBSLUHA

- sedadlo lze vyhřívát dvěma stupni výkonu,
- zpočátku při studeném sedadle je vhodnější zapnout silnější **2. stupeň**, který zajistí prvotní rychlé zahřátí sedadla – tento stupeň je indikován svitem obou LED diod u přepínače
- jestliže se sedadlo dostatečně vyhřeje, je možné přepnout buď udržovací **1. stupeň** – indikovaný svitem jedné LED diody nebo vyhřívání vypnout
- k udržení dosažené teploty přispívá i tělo člověka a výkon obou stupňů je nastavený tak, že počítá i s tímto vlivem. Proto se vám prázdné sedadlo se zapnutým vyhříváním může na dotyk jevit jako poměrně chladné
- po vypnutí klíčku zapalování se vypne i vyhřívání sedadla pokud vyhřívání nebude fungovat správně, pak může být přepálená pojistka na kabeláži.

4. SEZNAM DÍLŮ SOUPRAVY

1. Vyhřívací poduška A pro sedadlo (delší)	2 ks
2. Vyhřívací poduška A pro opěrku zad (kratší)	2 ks
3. Kabeláž k řídicí jednotce	1 ks
4. Přívodní kabeláž od podušek	2 ks
5. Řídicí jednotka 6R0972959E	1 ks
8. Ochranný úplet 0,5m	2 ks
9. 2-pólová zásuvka k poduškám - černá	4 ks
10. 2-pólová zásuvka ke kabelážím podušek –bílá	2 ks
12. Čtvercová samolepka	4 ks
13. Vázací pásek 100 mm	10 ks
14. Vázací pásek 200 mm	10 ks
15. Samolepicí pás šíře 50mm pro podušky	2 ks
16. Pojistka 10A	2 ks



Obr. 1 tlačítková lišta na středový panel, verze s tlačítky pro vyhřívání sedadel

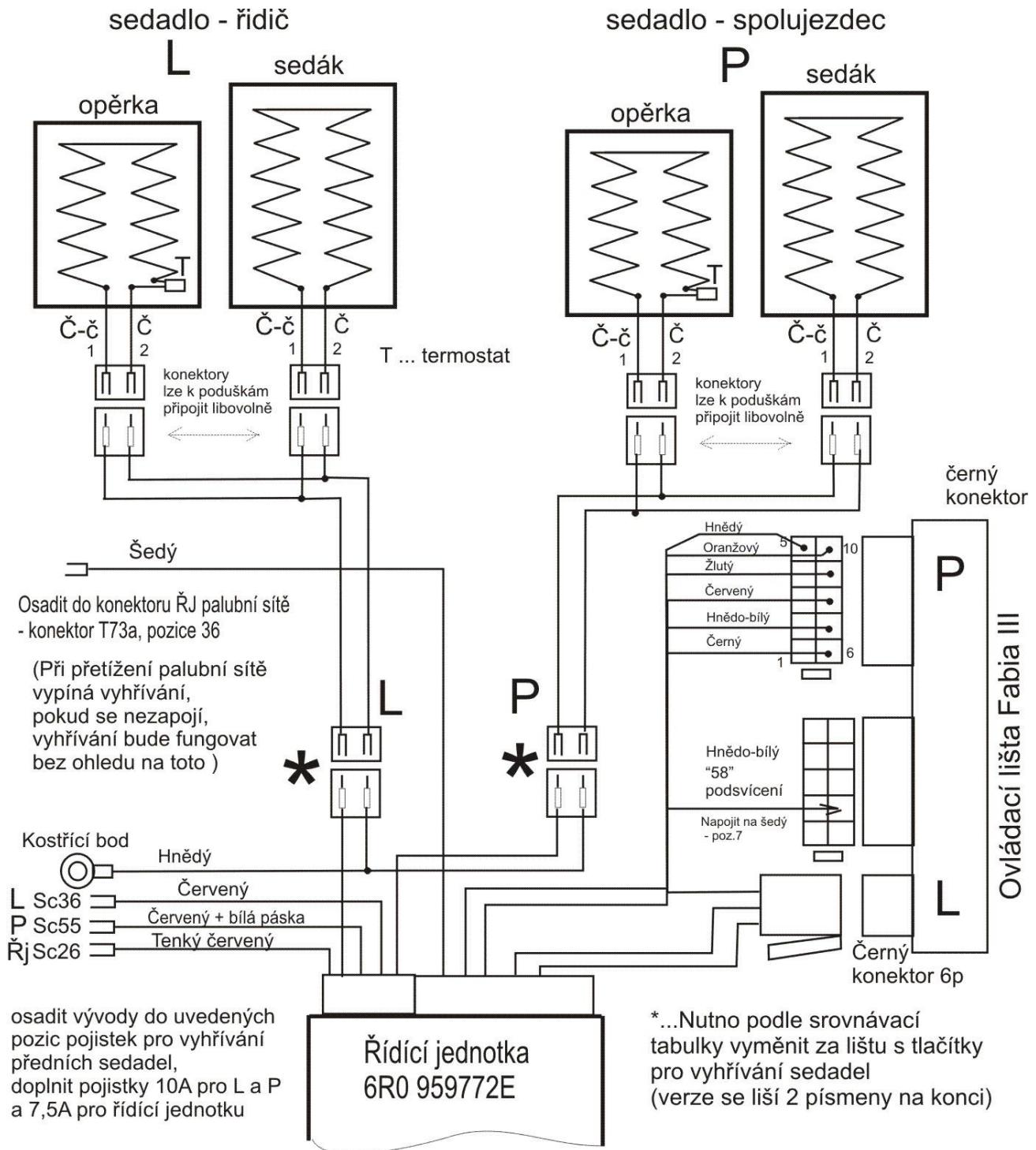

Obr. 2 Schéma elektrického vyhřívání sedadel HTS Fabia III pro 2 sedadla